

First Alert[®]

OBJETO INALÁMBRICO Y BUSCADOR CLAVE



MANUAL DEL PROPIETARI **SFA200**

POR FAVOR LEA Y OBSERVE CUIDADOSAMENTE ESTE MANUAL DE INSTRUCCIONES CUIDADOSAMENTE ANTES DE UTILIZAR LA UNIDAD Y RETÉNGALO PARA FUTURA REFERENCIA.

COMUNICACIONES (FCC POR SUS SIGLAS EN INGLÉS)

Este dispositivo se conforma con la parte 15 de las reglas de la FCC. La operación cumple con las dos condiciones siguientes:

- (1) este dispositivo puede no causar interferencia dañosa, y
- (2) este dispositivo debe aceptar cualquier interferencia recibida, incluyendo interferencia que pueda causar la operación indeseada.

NOTA: Este equipo ha sido probado y se ha determinado que satisface los límites para un dispositivo digital clase B, de acuerdo a lo que dispone la Parte 15 de los Reglamentos de la FCC, Estos límites tienen el propósito de proporcionar una protección razonable contra interferencia dañina en una instalación residencial. Este equipo genera, usa y puede emitir energía de radiofrecuencia, y si no se instala y se usa de acuerdo con estas instrucciones, puede causar interferencia dañina a las radiocomunicaciones.

Sin embargo, no hay ninguna garantía de que no vaya a ocurrir interferencia en ninguna instalación

Determinada. Si este equipo causa interferencia no deseada contra la recepción de radio o televisión, lo cual se puede determinar encendiendo y apagando el aparato, se exhorta al usuario a tratar de corregir el problema de la interferencia tomando una o más de las siguientes medidas:

- Reoriente o reubique la antena de recepción
- Aumente la distancia de separación entre el equipo y el receptor
- Conecte el equipo a un receptáculo en un circuito distinto al que usa el receptor.
- Consulte al concesionario o a un radiotécnico experimentado para que le ayuden.

ADVERTENCIA: Los cambios o modificaciones a esta unidad que no estén expresamente aprobados por la parte responsable de la conformidad podrían anular la autoridad del usuario para operar el equipo.

PRECAUCIÓN

Siga los siguientes consejos para la seguridad de las operaciones

- Este producto está destinado exclusivamente para el uso no comercial y no industrial. No lo utilice para ningún otro fin.
- No sumerja en agua / líquido.
- No presione los botones de función con un bolígrafo u otro objeto puntiagudo.
- No exponga el producto a la luz solar directa durante períodos prolongados.
- Para evitar daños en los circuitos internos, no exponga el producto a la humedad o polvo excesivos.
- No deje caer el producto ni lo someta a un impacto fuerte.
- No retuerza ni doble.

Acerca de la condensación

- Cuando se deja en una habitación caliente, donde es cálido y húmedo, las gotas de agua o la condensación pueden formar dentro de la unidad.
- La existencia de condensación dentro de la unidad, la unidad podría no funcionar con normalidad.
- Deje que se destaca por 1 a 2 horas antes de conectar la alimentación, o el calor poco a poco la habitación y seque la unidad antes de su uso.

ATRIBUTOS DEL PRODUCTOS

- 1 x Transmisor
- 4 x Receptores
- Funciona sobre 433 Mhz

El SFA200 le ayudará a encontrar hasta 4 artículos dentro de 145 pies del transmisor (el área abierta).

UBICACIÓN DE LOS CONTROLES

Transmisor

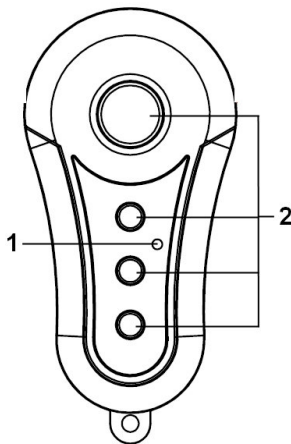

Receptore

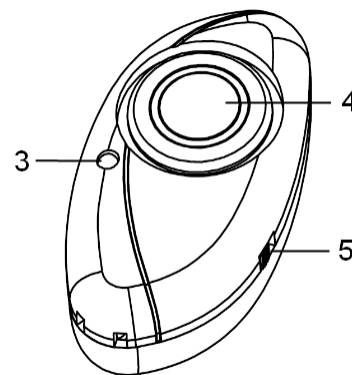

- 1 LED TRANSMISOR INDICADOR
- 2 BOTONES CÓDIGO DE COLOR
- 3 RECEPTOR LED INDICADOR

- 4 UN CÓDIGO DE COLOR MARCADO
- 5 ON / OFF INTERRUPTOR

ADQUISICIÓN DE COMENZADO

Fuente de alimentación:

- **Transmisor:** Desarrollado utilizando 1 x pila de botón de litio CR1632 3V DC (incluido).
- **Receptor:** Cada receptor es alimentado por 2 pilas de botón de litio de la DC 6V CR2032 (incluidas).
- **Retire las lengüetas del aislador de la batería tirando de ellos fuera de los compartimentos de la batería en el transmisor y los receptores antes del primer uso.**

Nota: Quite y vuelva a instalar las pilas si no hay respuesta después de sacar la ficha de aislamiento.

ADVERTENCIA

NO INGERIR LA BATERÍA, PELIGRO DE QUEMADURA QUÍMICA

El control remoto proporcionado con este producto contiene una batería de celda tipo moneda/botón. Si la batería de celda tipo moneda/botón llegara a ser ingerida, causaría quemaduras internas graves en solo 2 horas y puede causar la muerte.

Mantenga las baterías nuevas y usadas fuera del alcance de los niños. Si el compartimiento de la batería no queda bien cerrado, deje de utilizar el producto y manténgalo alejado de los niños.

Si sospecha que alguien ingirió la batería o que la colocó dentro de alguna parte del cuerpo, busque atención médica de inmediato.

CUIDADO DE LA BATERÍA

1. Asegúrese de que las pilas están instaladas correctamente. La polaridad incorrecta puede dañar la unidad.
2. Sólo utilizar pilas del mismo tipo o equivalente, como se recomienda para ser usado.
3. No mezcle pilas nuevas y viejas.
4. Si la unidad no se va a utilizar durante un período prolongado de tiempo, retire las pilas. Las baterías viejas o gastadas pueden ocasionar daños en la unidad y anular la garantía.
5. No intente recargar las pilas que no son recargables; pueden sobrecalentarse y reventar. (Siga las instrucciones del fabricante de la batería)
6. No arroje las baterías al fuego, las pilas pueden tener fugas o explotar.

SINCRONIZAR EL TRANSMISOR CON EL RECEPTORES

1. El transmisor se encenderá automáticamente cuando se quita la pestaña aislante de la batería desde el compartimiento de la batería en el transmisor.
2. Retire las lengüetas del aislador de la batería de los receptores.

3. Deslice el receptor ON / OFF (# 5) a la posición ON.
4. El LED INDICADOR (# 3) en el receptor parpadeará y un pitido, se iniciará. El receptor está listo para su vinculación con el transmisor.
5. Presione el botón de código de color (# 2) en el transmisor que coincida con el código de color MARCADO (# 4) en el receptor que está sonando.
6. El sonido de pitido se detendrá y el transmisor está emparejada con ese receptor.
7. Repita los pasos 3 a 6 para emparejar los otros 3 receptores.

Nota:

- Asegúrese de que el transmisor y el receptor están cerca uno del otro cuando el emparejamiento.
- Si el emparejamiento falla, el pitido continuará y no se detendrá.
- Si el emparejamiento falla, apague el receptor (deslice el interruptor del receptor ON / OFF (# 5) a la posición OFF para reiniciar el receptor. Repita los pasos 3 a 6 para volver a intentarlo.
- El indicador LED (# 3) en el receptor continuará a parpadear cuando está encendido.

CÓMO ENCONTRAR EL OBJETO PERDIDO

Conecte uno de los receptores SFA200 a un objeto como un juego de llaves, o algo que fácilmente se coloca mal. Pulse el botón de color codificados (# 2) en el transmisor. El LED (# 1) en el transmisor se encenderá durante unos 4 segundos. El receptor con el mismo código de color MARCADO (# 4) que el botón que pulsó en el transmisor comenzará a sonar, y continuará sonando durante unos 10 segundos.

NOTA: No pulse ningún otro botón en el transmisor cuando el indicador LED TRANSMISOR (# 1) está en ON.

SUPLENTE DE BATERÍA

Transmisor

- Afloje los tres tornillos de la cubierta posterior y retire la tapa posterior del transmisor SFA200.
- Vuelva a colocar cuidadosamente la batería por una nueva "CR1632" (o equivalente) pila de botón de litio (batería de repuesto no incluido). Inserte la batería en el compartimiento con el lado "+" arriba.
- Vuelva a colocar la cubierta posterior, ponga los tres tornillos y apretarlos. Tenga cuidado de no apretar sobre los tornillos y despojar a los agujeros de los tornillos.

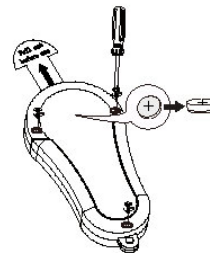

Receptore

- Afloje el tornillo de la tapa de la batería situada en la parte posterior del receptor, y retire la tapa de la batería.
- Vuelva a colocar cuidadosamente las baterías con 2 nuevos "CR2032" (o equivalente) pilas de botón de litio (baterías de repuesto no incluidos). Inserte las pilas en el compartimiento con el lado "+" arriba.
- Vuelva a colocar la tapa de la batería, inserte el tornillo y apretarlo. Tenga cuidado de no apretar el tornillo y quitar el agujero del tornillo.

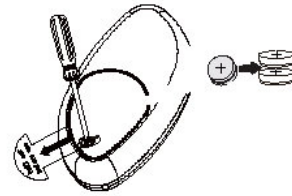

Nota:

Limpie los contactos de la batería y los terminales en el dispositivo antes de instalar baterías nuevas.

CUIDADO Y MANTENIMIENTO

- No use limpiadores ni almohadillas fuertes o abrasivos sobre este producto.
- Un paño suave y seco o húmedo (con agua) se puede utilizar para limpiar el SFA200.
- Guarde el producto en un lugar fresco y seco cuando no esté en uso.

©2014 BRK Brands Inc. Todos los derechos reservados. First Alert® Es una marca registrada de First Alert Trust.



En Spectra, la responsabilidad ambiental y social es uno de los valores fundamentales de nuestra empresa. Nos dedicamos a la continua implementación de iniciativas responsables con el objeto de conservar y mantener el medio ambiente a través del reciclaje responsable.

Por favor visítenos en <http://www.spectraintl.com/green.htm> para mayor información sobre las iniciativas de protección del medio ambiente o para encontrar los centros de reciclaje en su área.

GARANTÍA Y SERVICIOS DE COBERTURA LIMITADA POR 1 AÑO VÁLIDA EN LOS ESTADOS UNIDOS SOLAMENTE

Este producto es fabricado, distribuido o vendido por SPECTRA MERCHANDISING INTERNATIONAL, INC, licenciataria oficial de este producto. Todo derecho, título e interés para utilizar los "First Alert" logotipo marcas y el "First Alert" imagen comercial tienen licencia exclusiva por BRK Brands, Inc. y se utilizan bajo licencia de BRK Brands, Inc.. Por favor, póngase en contacto con el Departamento de Servicio de espectros para preguntas / comentarios, garantía, soporte o servicio relacionado con este producto.

SPECTRA MERCHANDISING INTERNATIONAL, INC. garantiza que este producto 1) está libre de defectos en materiales y mano de obra, y 2) se ajusta a sus especificaciones por un período de 1 año a partir de la fecha de compra del cliente original y siempre que el producto se use dentro de U.S.A. Esta garantía no es asignable o transferible. Nuestra obligación de acuerdo a esta garantía es reparar o reemplazar la unidad con defectos o cualquier parte correspondiente, con excepción de las baterías, cuando es devuelta al Departamento de Servicios de SPECTRA, acompañada de la prueba de la fecha original de compra por parte de cliente, como por ejemplo una copia duplicada del recibo de ventas.

Usted debe pagar todos los costos de envío requeridos para entregar el producto a SPECTRA para el servicio de garantía. Si el producto es reparado o reemplazado de acuerdo a garantía, los gastos de retorno serán por cuenta de SPECTRA. No existen otras garantías expresas diferentes de aquellas declaradas en el presente documento.

Esta garantía es válida solamente en el cumplimiento de las condiciones que se establecen a continuación:

1. La garantía se aplica solamente al producto de SPECTRA siempre que:
 - a. Permanezca en posesión del comprador original y se exhiba la prueba de compra.
 - b. Que no ha sido sometido a accidentes, mal uso, abuso, servicio inapropiado, uso fuera de las descripciones de advertencia cubiertas dentro del manual del propietario, o modificaciones no aprobada por SPECTRA.
 - c. Los reclamos deben ser hechos dentro del período de garantía.
2. Esta garantía no cubre daños o fallas del equipamiento causados por conexiones eléctricas que no cumplen con los códigos eléctricos, con las especificaciones del manual del propietario de SPECTRA, o la falta de cuidado razonable y mantenimiento necesario como se describe en el manual del propietario.
3. La garantía de todos los productos de SPECTRA se aplica solamente al uso residencial y es anulada cuando los productos son utilizados en un ambiente no residencial, o instalados fuera de los Estados Unidos.

Esta garantía le da derechos legales específicos, y usted puede tener también otros derechos que varían de estado a estado. Para OBTENER SERVICIO por favor remueva todas las baterías (de existir) y embale la unidad con cuidado enviándola por correo postal asegurado y prepago o UPS a SPECTRA, a la dirección que se menciona abajo. SI LA UNIDAD ES DEVUELTA DENTRO DEL PERÍODO DE GARANTÍA EXHIBIDO arriba, por favor incluya una prueba de compra (recibo de caja registradora con fecha), para que podamos determinar su elegibilidad para el servicio de garantía y reparación de la unidad sin costo. También incluya una nota con una descripción explicando en qué

forma la unidad es defectuosa. Un representante de atención al cliente tal vez deba contactarlo en relación al estado de su reparación, por lo tanto incluya su nombre, dirección, número de teléfono y dirección de correo electrónico para acelerar el proceso.

SI LA GARANTÍA SE ENCUENTRA FUERA DEL PERÍODO DE GARANTÍA, por favor incluya un cheque por \$12.00 para cubrir el costo de reparación, manejo y correo de retorno. Todas las devoluciones cubiertas por la garantía deben ser enviadas por correo prepago.

Se recomienda que primero entre en contacto con SPECTRA llamando al número 1-800-777-5331 o por correo electrónico enviando un mensaje a custserv@spectraintl.com para obtener información actualizada sobre la unidad que requiere servicio. En algunos casos el modelo puede haber sido discontinuado y SPECTRA se reserva el derecho de ofrecer opciones alternativas de reparación o reemplazo.

SPECTRA MERCHANDISING INTERNATIONAL, INC.
4230 North Normandy Avenue,
Chicago, IL 60634, USA.
1-800-777-5331

Para registrar su producto, siga el vínculo a continuación en el sitio web para ingresar su información.

<http://www.spectraintl.com/wform.html>.

0514

Impreso en China